



Apresentação

O módulo de conforto de Desativação Automática do *Start&Stop* **Keep Start** para a linha Jeep Commander Turbo permite que, a cada novo ciclo de partida, o veículo altere o status para a função desativada, permitindo ao condutor utilizar o sistema com mais liberdade caso opte por ligá-lo, sem alterações no projeto original de fábrica.

Características

- ✓ Operação Plug & Play
- ✓ Mantém a função *Start&Stop* disponível
- ✓ Atende aos veículos Jeep com SGW (Security Gateway)
- ✓ Reversível a qualquer momento
- ✓ Mantém a originalidade do veículo
- ✓ Não requer configuração adicional

Localização Porta de Entrada OBD



Primeiro passo: Localize a porta OBD (*On Board Diagnostics*) no veículo Jeep Commander. Ela está posicionada conforme indicado na imagem acima

Conexão do Módulo na Porta OBD



Conecte o módulo OBD **Keep Start** de desativação automática *Start&Stop* à porta OBD, conforme indicado na imagem

Conexão do Módulo SGW



Segundo passo: Acesse o módulo SGW (Security Gateway), localizado abaixo da tampa do porta-luvas. Retire o acabamento, caso exista, puxando os grampos laterais de suporte.

Conexão do Módulo SGW

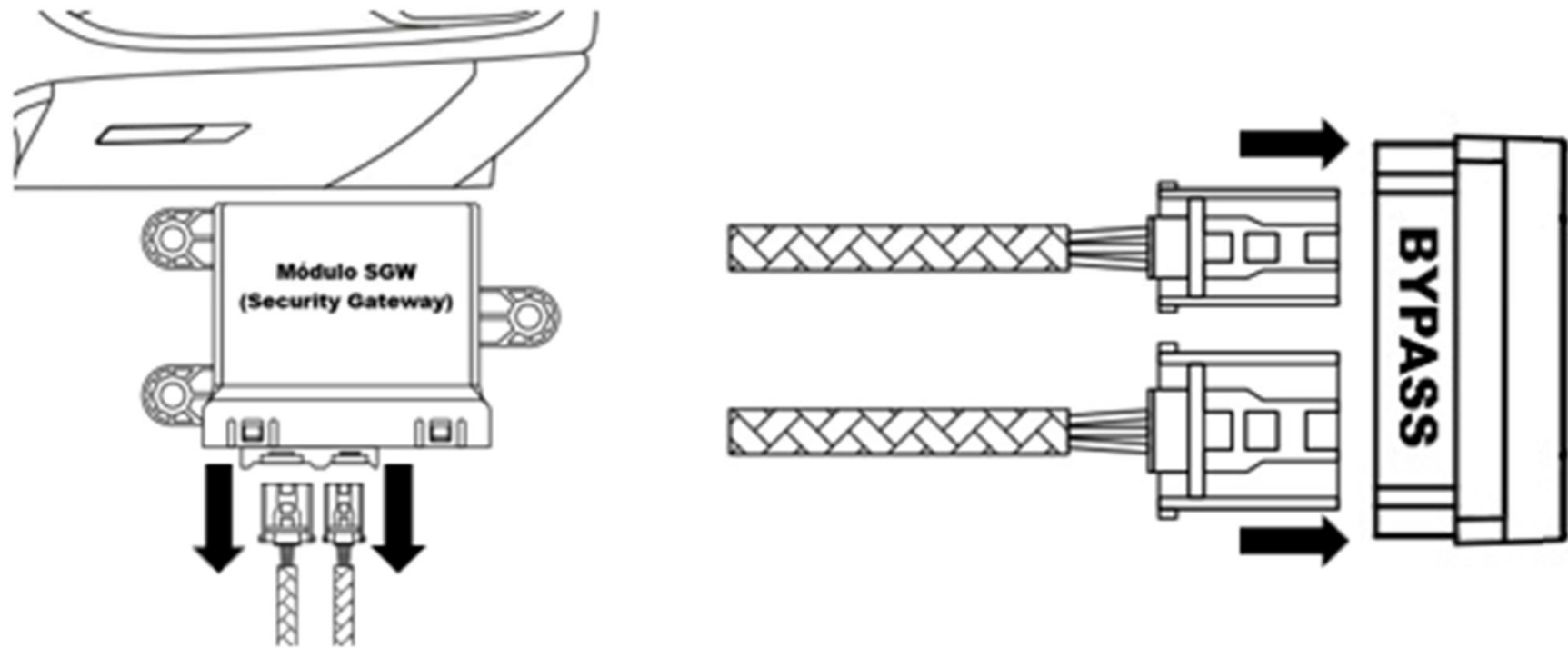

Remova os dois conectores do módulo SGW e conecte-os ao **Bypass SGW** fornecido no kit. Após finalizar as conexões, recoloque o forro e as presilhas caso exista.

Ativando o módulo



Terceiro passo: Após a instalação, ligue o veículo e aguarde o LED acender no próprio botão. O sistema desativará a função automaticamente a cada partida, sem necessidade de configuração adicional, mas permite ativá-la quando desejar.